

МІНІСТЕРСТВО ОСВІТИ І НАУКИ УКРАЇНИ
УКРАЇНСЬКИЙ ДЕРЖАВНИЙ УНІВЕРСИТЕТ НАУКИ І ТЕХНОЛОГІЙ

ОСВІТНЬО - ПРОФЕСІЙНА ПРОГРАМА
«Образотворче мистецтво, декоративне мистецтво, реставрація»

першого (бакалаврського) рівня вищої освіти

спеціальність **023 «Образотворче мистецтво, декоративне мистецтво, реставрація»**

(код та назва)

галузь знань **02 «Культура і мистецтво»**

(шифр та назва)

кваліфікація **Бакалавр образотворчого мистецтва, декоративного мистецтва, реставрації**

«ЗАТВЕРДЖЕНО»

вченою радою УДУНТ

___.__. 20__ р. протокол № ___

«ВВЕДЕНО В ДІЮ»

наказом № ___ від __.__.20__ р.

В. о. ректора

професор _____

Дніпро 2024

ЛИСТ ПОГОДЖЕННЯ
освітньо-професійної програми

«Образотворче мистецтво, декоративне мистецтво, реставрація»

перший (бакалаврський)
рівень вищої освіти

Перший проректор _____ **Анатолій РАДКЕВИЧ**
«___» _____ 2024 р.

Проректор
з науково-педагогічної роботи _____ **Олександр ЗАЙЧУК**
«___» _____ 2024 р.

Рада якості освітньої діяльності

Голова _____ **Анатолій РАДКЕВИЧ**
Протокол № ___ від «___» _____ 2024 р.

В.о. директора ННІ ПДАБА _____ **Владислав ДАНИШЕВСЬКИЙ**
«___» _____ 2024 р.

Навчально-науковий центр
забезпечення якості освіти

Заступник керівника _____ **Павло НАЖА**
«___» _____ 2024 р.

Рада студентів ПДАБА

Голова _____ **Аліна ЗІНЧЕНКО**
«___» _____ 2024 р.

Реєстраційний номер 023.1.01.24 _____
«___» _____ 2024 р.

ПЕРЕДМОВА

освітньо-професійної програми Образотворче мистецтво, декоративне мистецтво, реставрація рівень вищої освіти: перший (бакалаврський) (рівень вищої освіти)

ІНІЦІЙОВАНА

Кафедрою основ архітектури

«11» 04. 2024 р.

Завідувач кафедри

протокол № 5/2

Іван РЕВСЬКИЙ

(підпис)

ПІДСТАВА

Освітньо-професійну програму «Образотворче мистецтво, декоративне мистецтво, реставрація» започатковано рішенням вченої ради Українського державного університету науки і технологій (УДУНТ) від 03.04.2024 протокол № 8 з метою продовження реалізації освітньо-професійної програми «Образотворче мистецтво, декоративне мистецтво, реставрація» Придніпровської державної академії будівництва та архітектури (ПДАБА) (затверджена рішенням вченої ради ПДАБА від 29.03.2022 р., протокол № 10; зміни внесені 26.08.2022 р., протокол № 1) після приєднання до УДУНТ Державного вищого навчального закладу «Український державний хіміко-технологічний університет» та Придніпровської державної академії будівництва та архітектури згідно з наказом Міністерства освіти і науки України від 25.07.2023 за № 904 «Про реорганізацію державного вищого навчального закладу «Український державний хіміко-технологічний університет» та Придніпровської державної академії будівництва та архітектури».

Освітньо-професійну програму складено на підставі Стандарту вищої освіти за спеціальністю 023 «Образотворче мистецтво, декоративне мистецтво, реставрація» для першого (бакалаврського) рівня вищої освіти (наказ Міністерства освіти і науки України від від «24» травня 2019 р. № 725; (зміни внесено відповідно до наказу Міністерства освіти і науки України від 28.05.2021 № 593 та від 13.06.2024 № 842).

Проектна група освітньої програми:

1. Половна-Васильєва Олена Анатоліївна, к. мист., доцент- керівник

ПШБ, науковий ступінь, звання

(підпис)

2. Ревський Сергій Борисович, к. мист., проф.

3. Швець Ірина Анатоліївна, ст. викл

4. Пікуш Андрій Андрійович, нар. худ. України

5. Кулик Анастасія Олександрівна, здобувач вищої освіти першого бакалаврського рівня за освітньою програмою, група ОМ23

До ОПП надані такі відгуки (рецензії)

1. Карпенко О.В., в.о. зав. каф. візуального мистецтва та дизайну
НАКККіМ.

2. Слобода В.В., художній керівник Дніпровського Будинку мистецтв,
мистецтвознавець.

1. Профіль освітньої програми

спеціальність 023 «Образотворче мистецтво, декоративне мистецтво,
реставрація»

назва ОПШ «Образотворче мистецтво, декоративне мистецтво, реставрація»

1.1 - Загальна інформація

Повна назва закладу вищої освіти та структурного підрозділу	Український державний університет науки і технологій Навчально-науковий інститут «Придніпровська державна академія будівництва та архітектури» Архітектурний факультет Кафедра основ архітектури
Ступінь вищої освіти та назва освітньої кваліфікації	Бакалавр Бакалавр образотворчого мистецтва, декоративного мистецтва, реставрації
Офіційна назва освітньої програми	Образотворче мистецтво, декоративне мистецтво, реставрація
Тип диплому та обсяг освітньої програми	Одиничний; 240 кредитів ЄКТС
Наявність акредитації	Первинна запланована у 2025-2026 навч. році
Цикл / рівень	НРК України – 6 рівень, FQ-EHEA – перший цикл, EQF-LLL – 6 рівень
Передумови	Наявність повної загальної середньої освіти Ступінь молодшого бакалавра/фахового молодшого бакалавра (освітньо-кваліфікаційний рівень молодшого спеціаліста). Вимоги до вступу визначаються правилами прийому на здобуття ОС бакалавра.
Мова(и) викладання	Українська
Термін дії освітньої програми	До виключення з переліку освітніх програм, що реалізуються університетом
Інтернет-адреса постійного розміщення опису освітньої програми	https://ust.edu.ua/osvitni-programy

1.2 - Мета освітньої програми

Мета програми:

Підготовка висококваліфікованих фахівців, яких визнано в Україні та за її межами, з метою всебічного забезпечення усіх аспектів їх діяльності у сфері образотворчого мистецтва, декоративного мистецтва, реставрації творів шляхом надання високоякісних освітніх послуг, здійснення і реалізації інноваційних наукових досліджень відповідно до найбільш сучасних тенденцій, потреб суспільства та вимог усіх зацікавлених сторін, здатних вирішувати практичні проблеми та виконувати складні спеціалізовані завдання, що характеризуються комплексністю та невизначеністю умов. Забезпечити здобувачам отримання компетентностей, достатніх для отримання базових теоретичних та практичних фахових знань для виконання професійних завдань та обов'язків прикладного характеру в галузі.

Цілі програми:

- забезпечення високої якості освітнього процесу відповідно до стандартів вищої освіти, потреб суспільства та ринку праці;
- забезпечення потреб наукових, науково-педагогічних та педагогічних працівників у професійному розвитку в безпечному освітньому середовищі;
- забезпечення потреб потенційних роботодавців у висококваліфікованих і конкурентоспроможних на національному та міжнародному ринках праці фахівцях;
- забезпечення високої якості освітнього процесу відповідно до стандартів вищої освіти, потреб суспільства та ринку праці;
- здійснення освітнього процесу на принципах прозорості, конкурентності та академічної доброчесності;
- забезпечення пріоритетності студентоцентрованого навчання як основи освітнього процесу;
- утвердження національних і загальнолюдських цінностей;
- набуття здобувачами навичок розв'язувати складні типові спеціалізовані задачі в мистецькій галузі професійної діяльності;
- формування у здобувачів здатності працювати у світовому мистецькому контексті, та використовувати інформаційні та комунікаційні технології;
- формування середовища для навчання і розвитку креативних навичок;
- співпраця з професійними об'єднаннями щодо працевлаштування випускників.

1.3 - Характеристика освітньої програми

Предметна область (галузь знань, спеціальність, спеціалізація (за наявності))	Галузь знань – 02 Культура і мистецтво Спеціальність - 023 Образотворче мистецтво, декоративне мистецтво, реставрація <i>Об'єкт вивчення та діяльності:</i> цілісний продукт предметно-просторового та візуального середовища; об'єкти та процеси образотворчого мистецтва в побутовій, промисловій, суспільній, соціокультурній сферах життєдіяльності людини. <i>Цілі навчання:</i> формування фахівців, здатних розв'язувати складні спеціалізовані задачі та практичні проблеми у галузі образотворчого мистецтва, декоративного мистецтва, реставрації творів мистецтва або у процесі навчання, що
---	--

	<p>передбачає застосування певних теорій, положень і методів мистецької діяльності та характеризується певною невизначеністю умов.</p> <p><i>Теоретичний зміст предметної галузі:</i> поняття, концепції, принципи, еволюція образотворчого мистецтва, декоративного мистецтва, реставрації творів мистецтва; опис, аналіз, витлумачення, атрибуція мистецьких творів та шкіл мистецтва.</p> <p><i>Методи, методики та технології:</i> порівняльно-історичний, семіотичний, формальний аналіз, інноваційні методики створення та реставрації мистецьких об'єктів.</p> <p><i>Інструменти та обладнання:</i> пов'язані з процесом створення творів мистецтва різних видів та жанрів; інформаційні та комунікаційні технології.</p>
Орієнтація освітньої програми	Орієнтація на розвиток знань і компетентностей у сфері культури та мистецтва, на поглиблене вдосконалення навичок у сфері образотворчого мистецтва, декоративного мистецтва, реставрації, на формування здатностей до професійної роботи у галузі.
Основний фокус освітньої програми	Освітньо-професійна програма базується на наукових результатах з мистецтвознавства, композиції, колористики, теорій і методів образотворчого та декоративно-прикладного мистецтва; на вмінні аналізувати та застосовувати мистецькі практики; на розвитку навичок використання інформаційних технологій.
Особливості програми	Інтеграція образотворчої, художньо-естетичної, мистецтвознавчої підготовки, творчої та дослідницької діяльності. Вимагає спеціальної навчальної практики «Пленер».

1.4. Придатність випускників до працевлаштування та подальшого навчання

Придатність до працевлаштування	<p>Види економічної діяльності (за КВЕД-2010): освіта у сфері культури – 85.52; індивідуальна мистецька діяльність – 90.03.</p> <p>За національним класифікатором України «Класифікатор професій ДК 003:2010», фахівець здатний виконувати професійну роботу:</p> <p>(3471) художник-виконавець, художник-оформлювач, дизайнер-виконавець інтер'єру; (3340) викладач мистецької школи; (3476) керівник аматорського колективу; (2452.2) художник, художник-конструктор,</p>
---------------------------------	---

	дизайнер, скульптор, художник-реставратор, керівник самодіяльного об'єднання прикладного та декоративного мистецтва.
Подальше навчання	Можливість навчання за програмою другого (магістерського) рівня вищої освіти: НРК України – 7 рівень, EQF-LLL – 7 рівень, QF-EHEA – другий цикл Набуття додаткових кваліфікацій в системі післядипломної освіти.

1.5. Викладання та оцінювання

Викладання та навчання	<p>Студентоцентроване навчання, що передбачає заохочення здобувачів вищої освіти до ролі автономних і відповідальних суб'єктів освітнього процесу; створення освітнього середовища, орієнтованого на задоволення потреб та інтересів здобувачів вищої освіти, зокрема надання можливостей для формування індивідуальної освітньої траєкторії; побудову освітнього процесу на засадах взаємної поваги і партнерства між учасниками освітнього процесу.</p> <p>Методи навчання – аналіз та синтез, абстрактне мислення; методики – створення композиції, стилізації, трансформації, кольорової гармонізації, пластичного формотворення, синтезу просторової організації, реставрації.</p> <p>Технології образотворчих спеціалізацій, а також використання матеріалів та технік в процесі створення творів мистецтв; інструменти та обладнання для створення творів мистецтва різних видів та жанрів; обладнання для дослідження та зберігання творів мистецтва.</p>
Оцінювання	<p>Оцінювання навчальних досягнень здійснюється за 100-бальною шкалою.</p> <p>Види контролю: поточний контроль, модульний контроль; семестровий контроль; самоконтроль, відстрочений, атестація здобувачів вищої освіти.</p> <p>Форми контролю: екзамени, диференційовані заліки, тестування, усне опитування, семінари, захист: курсових робіт, індивідуальних завдань, рефератів, лабораторних</p>

	робіт, звітів з практик, кваліфікаційної роботи.
--	--

1.6. Програмні компетентності

Інтегральна компетентність	ІК. Здатність розв'язувати складні спеціалізовані задачі та практичні проблеми у галузі образотворчого мистецтва, декоративного мистецтва, реставрації творів мистецтва або у процесі навчання, що передбачає застосування певних теорій, положень і методів та характеризується невизначеністю умов
Загальні компетентності (ЗК)	<p>ЗК01. Здатність реалізовувати свої права і обов'язки як члена суспільства, усвідомлювати цінності громадянського суспільства та необхідність його сталого розвитку, верховенства права, прав і свобод людини і громадянина в Україні; реагувати та протидіяти дезінформаційним впливам в умовах «гібридної війни» проти України; розвивати свою медіаграмотність.</p> <p>ЗК02. Здатність зберігати і примножувати культурно-мистецькі, екологічні, моральні, наукові цінності і досягнення суспільства на основі розуміння історії та закономірностей розвитку предметної області, її місця у загальній системі знань про природу і суспільство, використовувати різні види та форми рухової активності для активного відпочинку та ведення здорового способу життя.</p> <p>ЗК03. Здатність спілкуватися державною мовою як усно, так і письмово.</p> <p>ЗК04. Здатність спілкуватися іноземною мовою.</p> <p>ЗК05. Здатність до абстрактного мислення, аналізу та синтезу.</p> <p>ЗК06. Здатність застосовувати знання у практичних ситуаціях.</p> <p>ЗК07. Навички використання інформаційних і комунікаційних технологій.</p> <p>ЗК08. Здатність до пошуку, оброблення та аналізу інформації з різних джерел.</p> <p>ЗК09. Здатність генерувати нові ідеї (креативність).</p> <p>ЗК10. Навички міжособистісної взаємодії.</p> <p>ЗК11. Здатність оцінювати та забезпечувати якість виконуваних робіт.</p>

	<p>ЗК12. Цінування та повага різноманітності та мультикультурності.</p> <p>ЗК13. Здатність працювати в міжнародному контексті.</p> <p>ЗК14. Здатність ухвалювати рішення та діяти, дотримуючись принципу неприпустимості корупції та будь-яких інших проявів недоброчесності.</p>
<p>Фахові компетентності спеціальності (ФК)</p>	<p>ФК01. Здатність розуміти базові теоретичні та практичні закономірності створення цілісного продукту предметно-просторового та візуального середовища.</p> <p>ФК02. Здатність володіти основними класичними і сучасними категоріями та концепціями мистецтвознавчої науки.</p> <p>ФК03. Здатність формулювати цілі особистісного і професійного розвитку та умови їх досягнення, враховуючи тенденції розвитку галузі професійної діяльності, етапів професійного зростання та індивідуально-особистісних особливостей.</p> <p>ФК04. Здатність оволодівати різними техніками та технологіями роботи у відповідних матеріалах за жанрами образотворчого мистецтва.</p> <p>ФК05. Здатність генерувати авторські інноваційні пошуки в практику сучасного мистецтва.</p> <p>ФК06. Здатність інтерпретувати смисли та засоби втілення своїх пошуків у мистецькому творі.</p> <p>ФК07. Здатність адаптувати творчу (індивідуальну та колективну) діяльність до вимог і умов споживача; розуміння значущості візуальних комунікацій в міському середовищі в умовах небезпеки для населення.</p> <p>ФК08. Здатність проводити аналіз та систематизацію зібраної інформації, діагностику стану збереженості матеріально-предметної структури твору мистецтва, формулювати кінцеву мету реставраційного втручання; верифікувати ступінь руйнації чи пошкодження рухомих і нерухомих об'єктів культурної спадщини внаслідок воєнних дій; формулювати кінцеву мету реставраційного втручання.</p> <p>ФК09. Здатність використовувати професійні знання у практичній та мистецтвознавчій діяльності; розуміти цінність національних</p>

	<p>традицій та нематеріальної культурної спадщини, методи підтримання її розвитку та захисту від військової та інформаційної агресії.</p> <p>ФК10. Здатність усвідомлювати важливість виконання своєї частини роботи в команді; визначати пріоритети професійної діяльності.</p> <p>ФК11. Здатність проводити сучасне мистецтвознавче дослідження з використанням інформаційно-комунікаційних технологій.</p> <p>ФК12. Здатність презентувати художні твори та мистецтвознавчі дослідження у вітчизняному та міжнародному контекстах; проводити на різних рівнях інформаційну діяльність щодо загрози пам'яткам мистецтва та нематеріальної культурної спадщини України.</p> <p>ФК13. Здатність викладати фахові дисципліни у початкових спеціалізованих художніх та мистецьких закладах освіти.</p> <p><i>Компетентності, визначені навчальним закладом та освітньою програмою:</i></p> <p>ФК14. Здатність до використання сучасних інформаційно-комунікативних технологій в контексті створення мистецького твору.</p> <p>ФК15. Здатність створювати затребуваний на художньому ринку суспільно значущий продукт образотворчого та/або декоративного мистецтва.</p>
--	---

1.7. Програмні результати навчання

	<p>ПРН01. Застосовувати комплексний художній підхід для створення цілісного образу.</p> <p>ПРН02. Виявляти сучасні знання і розуміння предметної галузі та сфери професійної діяльності, застосовувати набуті знання у практичних ситуаціях.</p> <p>ПРН03. Формувати різні типи документів професійного спрямування згідно з вимогами культури усного і писемного мовлення.</p> <p>ПРН04. Орієнтуватися в розмаїтті сучасних програмних та апаратних засобів, використовувати знання і навички роботи з фаховим комп'ютерним забезпеченням (за спеціалізаціями).</p> <p>ПРН05. Аналізувати та обробляти інформацію з різних джерел.</p> <p>ПРН06. Застосовувати знання з композиції, розробляти формальні площинні, об'ємні та просторові композиційні рішення і виконувати їх у відповідних техніках та матеріалах.</p>
--	--

ПРН07. Відображати морфологічні, стильові та кольоро-фактурні властивості об'єктів образотворчого, декоративного мистецтва, реставрації та використовувати існуючі методики реставрації творів мистецтва в практичній діяльності за фахом; в тому числі при відновленні об'єктів культурної спадщини, пошкоджених внаслідок воєнних дій та надзвичайних ситуацій.

ПРН08. Аналізувати, стилізувати, інтерпретувати та трансформувати об'єкти (як джерела творчого натхнення) для розроблення композиційних рішень; аналізувати принципи морфології об'єктів живої природи, культурно-мистецької спадщини і застосовувати результати аналізу при формуванні концепції твору та побудові художнього образу.

ПРН09. Застосовувати знання з історії мистецтв у професійній діяльності, впроваджувати український та зарубіжний мистецький досвід; проводити експертизу; застосовувати методи повернення й відновлення пошкоджених, втрачених та викрадених музейних колекцій.

ПРН10. Володіти основами наукового дослідження (робота з бібліографією, реферування, рецензування, приладові та мікрохімічні дослідження).

ПРН11. Визначати мету, завдання та етапи мистецької, реставраційної та дослідницької діяльності, сприяти оптимальним соціально-психологічним умовам для якісного виконання роботи.

ПРН12. Враховувати психологічні особливості у процесі навчання, спілкування та професійної діяльності.

ПРН13. Усвідомлювати важливість виконання своєї частини роботи в команді; визначати пріоритети професійної діяльності

ПРН14. Дотримуватися морально-етичних норм, принципів і правил поведінки в сучасному суспільстві

ПРН15. Трактувати формотворчі засоби образотворчого мистецтва, декоративного мистецтва, реставрації як відображення історичних, соціокультурних, економічних і технологічних етапів розвитку суспільства, комплексно визначати їхню функціональну та

	<p>естетичну специфіку у комунікативному просторі; визначати ступінь руйнації чи пошкодження рухомих і нерухомих об'єктів культурної спадщини внаслідок воєнних дій.</p> <p>ПРН16. Володіти фаховою термінологією, теорією і методикою образотворчого мистецтва, декоративного мистецтва, реставрації мистецьких творів</p> <p>ПРН17. Розуміти вагому роль українських етномистецьких традицій у стильових рішеннях творів образотворчого, декоративного та сучасного візуального мистецтва</p> <p>ПРН18. Популяризувати надбання національної та всесвітньої культурної спадщини, а також сприяти проявам патріотизму, національного самоусвідомлення та етнокультурної самоідентифікації, а також вміти протидіяти інформаційній агресії.</p> <p>ПРН19. Формувати екологічну свідомість і культуру особистості, застосовувати екологічні принципи в житті та професійній діяльності.</p> <p>ПРН20. Застосовувати сучасне програмне забезпечення у професійній діяльності (за спеціалізаціями).</p>
--	--

1.8. Ресурсне забезпечення реалізації програми

Кадрове забезпечення	<p>Кожний освітній компонент освітньої програми забезпечений науково-педагогічними працівниками з урахуванням відповідності їх освітньої та/або професійної кваліфікації. Відповідає кадровим вимогам щодо забезпечення провадження освітньої діяльності у сфері вищої освіти Ліцензійних умов провадження освітньої діяльності. Науково-педагогічні працівники обов'язково підвищують свою кваліфікацію відповідно до нормативних вимог та впроваджують результати стажування і наукової діяльності в освітній процес.</p>
----------------------	---

	<p>Система підвищення кваліфікації будується на принципах:</p> <ul style="list-style-type: none"> - обов'язковості та періодичності проходження стажування і підвищення кваліфікації; прозорості процедур організації стажування та підвищення кваліфікації; - моніторингу відповідності змісту програм підвищення кваліфікації задачам професійного діяльності; - обов'язковості впровадження результатів підвищення кваліфікації в наукову та педагогічну діяльність; - оприлюднення результатів стажування та підвищення кваліфікації.
Матеріально-технічне забезпечення	<p>Відповідає технологічним вимогам Ліцензійних умов провадження освітньої діяльності щодо забезпечення провадження освітньої діяльності у сфері вищої освіти.</p> <p>Забезпеченість приміщеннями для проведення навчальних занять та контрольних заходів – не менше 2,4 кв. м на одну особу здобувачів вищої освіти.</p> <p>Наявність соціально-побутової інфраструктури: бібліотеки, у т.ч. читального залу, пунктів харчування, актового залу, конференц-залів, музеїв, світлиця, етно-кабінет, лінгафоні кабінети, спортивного залу, стадіону та спортивних майданчиків, басейнів, місця для відпочинку, пандусів.</p> <p>Забезпеченість здобувачів вищої освіти гуртожитком – 100% потреби.</p>
Інформаційне та навчально-методичне забезпечення	<p>Наявне кадрове, матеріально-технічне, навчально-методичне та інформаційне забезпечення зі спеціальності відповідає вимогам діючих Ліцензійних умов провадження освітньої діяльності та забезпечує реалізацію державних вимог до фахівця з вищою освітою.</p> <p>Інформаційне забезпечення.</p> <p>Забезпеченість бібліотек фондом вітчизняних та закордонних фахових періодичних видань не менше як чотири найменування.</p> <p>Наявність:</p> <ul style="list-style-type: none"> - доступу до баз даних періодичних наукових видань англійською мовою;

	<p>- офіційного веб-сайту (http://ust.edu.ua/; https://pdaba.ust.edu.ua) (українською та англійською мовою);</p> <p>- комп'ютерна мережа університету підключена до ресурсів Scopus та Web of Science;</p> <p>Навчально-методичне забезпечення.</p> <p>Наявність освітньої програми; навчального плану; робочої програми навчальної дисципліни (силабусу) з кожної освітньої компоненти; робочих програм практик; методичного забезпечення для кожної освітньої компоненти; методичних матеріалів для проведення атестації здобувачів.</p>
--	--

1.9. Академічна мобільність

Національна кредитна мобільність	<p>Право на національну академічну мобільність здобувачі вищої освіти можуть реалізувати на основі договорів про співробітництво між академією та ЗВО України, консорціумами університетів, фондами з розвитку освіти.</p>
Міжнародна кредитна мобільність	<p>Право на міжнародну академічну мобільність здобувачі вищої освіти можуть реалізувати на основі договорів про співробітництво між академією та іноземними ЗВО, консорціумами університетів, фондами з розвитку освіти.</p> <p>УДУНТ зареєстрований у програмі ЄС Erasmus+, ННІ ПДАБА багато років здійснюється регулярна співпраця з Всесвітньою агенцією франкомовних університетів AUF, з канадською програмою «Mitax», франко-болгарською програмою ESFAM, з Федерацією обмінів Франція-Україна FEFU.</p> <p>Розроблено процедуру визнання результатів навчання за мобільністю на основі кредитно-трансферної системи.</p>
Навчання іноземних здобувачів вищої освіти	<p>Навчання іноземних здобувачів вищої освіти проводиться на загальних умовах. Можлива додаткова мовна підготовка.</p> <p>Умови вступу на освітню програму іноземців та осіб без громадянства висвітлено у Правилах прийому.</p>

2. Перелік компонент освітньої програми та їх логічна послідовність

2.1 Перелік компонент

Код освітнього компоненту	Компоненти освітньої програми	Кількість кредитів	Форма семестрового контролю
1	2	3	4
Обов'язкові компоненти (ОК)			
Цикл загальної підготовки			
ОК1.1	Історія та культура України	3,0	Диф. залік
ОК1.2	Українська мова за професійним спрямуванням	3,0	Диф. залік
ОК1.3	Правознавство	3,0	Диф. залік
ОК1.4	Фізична культура	4,0	Диф. залік
ОК1.5	Філософія	4,0	Екзамен
ОК1.6	Основи охорони праці та безпека життєдіяльності	4,0	Диф. залік
ОК1.7	Іноземна мова за професійним спрямуванням	8,0	Диф. залік Екзамен
Разом за циклом загальної підготовки:		29,0 кредитів	
Цикл фахової підготовки			
ОК2.1	Академічний рисунок	13,0	Диф. залік; курс.роб.
ОК2.2	Академічний живопис	13,0	Диф. залік; курс.роб.
ОК2.3	Академічна скульптура	13,0	Диф. залік; курс.роб.
ОК2.4	Рисунок	10,0	Диф. залік; курс.роб.
ОК2.5	Живопис	4,0	Курс.роб.
ОК2.6	Історія мистецтва та архітектури	4,0	Диф. залік
ОК2.7	Історія мистецтва та архітектури України; етнологія та народні мистецтва	5,0	Диф. залік; екзамен.
ОК2.8	Історія і теорія дизайну та декоративно-прикладного мистецтва	3,0	Екзамен
ОК2.9	Монументально-декоративний живопис	7,0	Диф. залік
ОК2.10	Художня кераміка	4,0	Диф. залік
ОК2.11	Монументально-декоративна скульптура	7,0	Диф. залік; курс.роб.
ОК2.12	Композиція	3,0	Диф. залік; курс.роб.
ОК2.13	Композиція; матеріали і техніки виконання художніх робіт	4,0	Диф. залік; курс.роб.
ОК2.14	Кольорознавство; поліхромія творів мистецтва	4,0	Екзамен
ОК2.15	Пластична анатомія та анатомічний рисунок	4,0	Екзамен

OK2.16	Композиція і техніки декоративного мистецтва	3,0	Екзамен; курс.роб.
OK2.17	Технології, матеріалознавство, формовка	4,0	Екзамен
OK2.18	Сучасні мистецькі практики	3,0	Екзамен
OK2.19	Художньо-комп'ютерна графіка та графічний дизайн	8,0	Диф. залік; курс.роб.
OK2.20	Економіка креативних індустрій	3,0	Екзамен
OK2.21	Методологічні основи викладання у початкових мистецьких закладах	3,0	Диф. залік;
OK2.22	Перспектива з основами креслення	4,0	Екзамен
OK2.23	Пленерна практика	6,0	Диф. залік
OK2.24	Практика пластично-декоративна	3,0	Диф. залік
OK2.25	Педагогічна практика	3,0	Диф. залік
OK2.26	Виробнича практика - художня робота	6,0	Диф. залік
OK2.27	Кваліфікаційна робота	7,0	Публічний захист
Разом за циклом фахової підготовки:		151,0 кредитів	
Загальний обсяг обов'язкових компонентів:		180,0 кредитів	
Вибіркові компоненти (ВК)			
Цикл загальної підготовки			
Загальний каталог			
VK1.1	Вибіркова дисципліна 1.1	4	Диф. залік
VK1.2	Вибіркова дисципліна 1.2	4	Диф. залік
VK1.3	Вибіркова дисципліна 1.3	4	Диф. залік
Разом за циклом загальної підготовки:		12,0 кредитів	
Цикл фахової підготовки			
Вибірковий блок фахових компонентів практичного профілю			
VK2.1	Художня робота в матеріалі (графіка)	9,0	Курс.роб
	Художня робота в матеріалі (живопис)		
	Художня робота в матеріалі (декоративно-прикладне мистецтво)		
	Художня робота в матеріалі (пластика)		
VK2.2	Технологія декоративного мистецтва (за видами)	4,0	Диф. залік; курс.роб.
	Композиція творів декоративного мистецтва		
VK2.3	Композиція станкової графіки, плакату	4,0	Екзамен; курс.роб.
	Книжкова графіка		
VK2.4	Композиція малої пластики	5,0	Екзамен; курс.роб.

	Дизайн і петриківський розпис		
ВК2.5	Дизайн архітектурного середовища, інтер'єр, ландшафт	4,0	Екзамен
	Архітектура та мистецтво Придніпров'я		
ВК2.6	Проектування художнього стилю в сучасному мистецтві	8,0	Екзамен; курс.роб.
	Практикум з прикладних технологій; реставрація архітектурних деталей		
ВК2.7	Основи реставрації творів мистецтва	4,0	Екзамен
	Основи наукових досліджень творів мистецтва		
ВК2.8	Поліграфія, типографіка, фотомистецтво	3,0	Екзамен
	Світлодизайн		
ВК2.9	Галерейно-виставкова діяльність	3,0	Екзамен
	Мистецтвознавство		
ВК2.10	3-D моделювання та адитивні технології	4,0	Диф. залік
	Основи мультимедіа-дизайну		
Разом за циклом фахової підготовки:		48	
Загальний обсяг вибірових компонентів:		60	
Загальний обсяг освітньої програми:		240	

Вибіркові дисципліни циклу загальної підготовки обираються здобувачами освіти з загальноінститутського каталогу в загальному обсязі 12 кредитів ЄКТС

Вибіркові дисципліни циклу фахової підготовки обираються здобувачами освіти з наведеного у таблиці переліку в загальному обсязі 48 кредитів ЄКТС. За рішенням групи забезпечення якості освітньої програми до переліку вибірових дисциплін фахової підготовки можуть бути внесені зміни, які не потребують перезатвердження освітньої програми Вченою радою УДУНТ.

2.2 Структурно-логічна схема освітньої програми

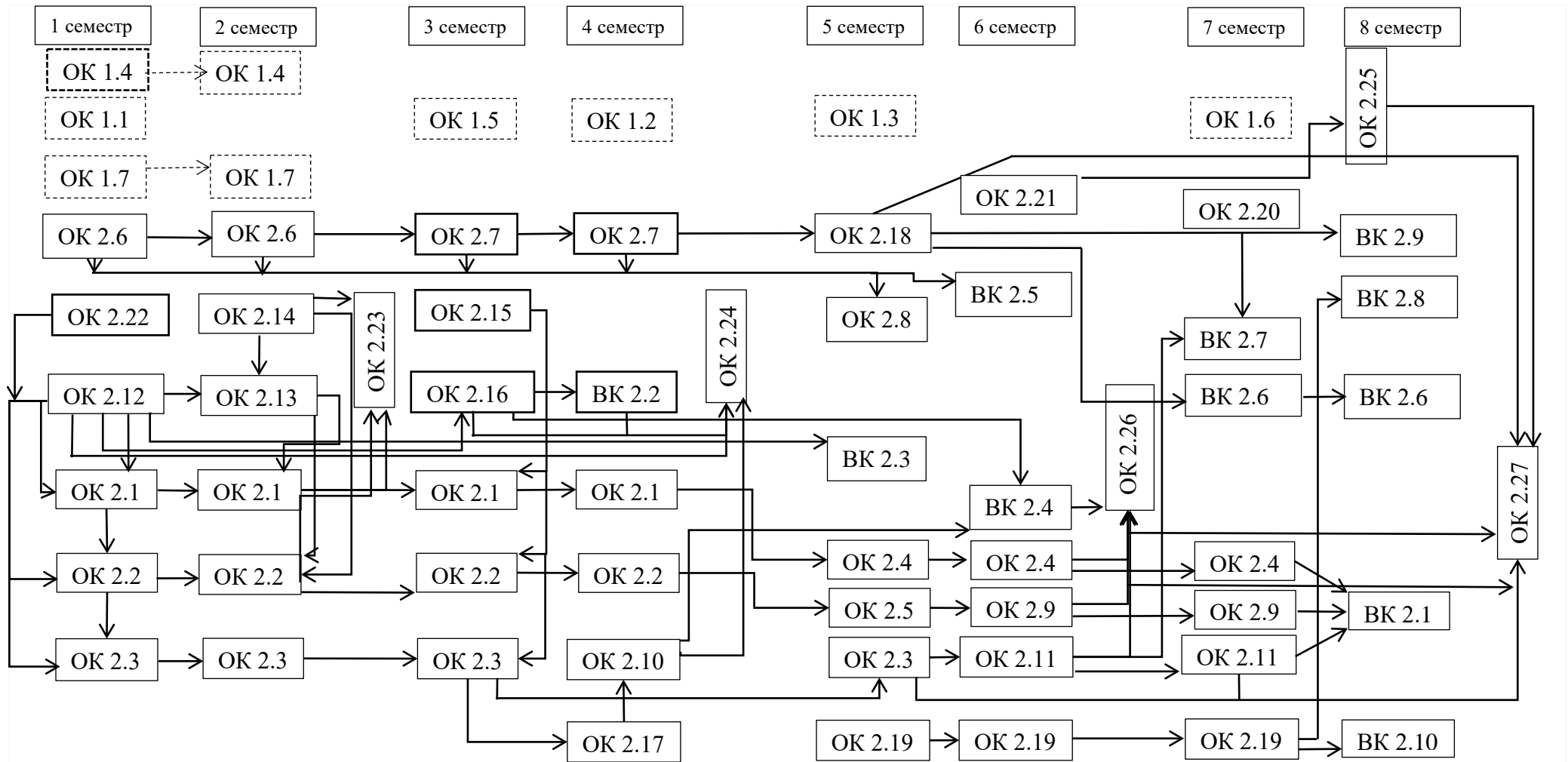

3. Форма атестації здобувачів вищої освіти

Форми атестації здобувачів вищої освіти	Атестація здійснюється у формі публічного захисту та демонстрації кваліфікаційної роботи.
Вимоги до кваліфікаційної роботи (за наявності)	<p>Кваліфікаційна робота має передбачати розв'язання складної спеціалізованої задачі або практичної проблеми відповідного рівня в сфері образотворчого мистецтва, декоративного мистецтва, реставрації, що характеризується комплексністю і невизначеністю умов, із застосуванням теорії та методики образотворчого, декоративного мистецтва.</p> <p>У кваліфікаційній роботі не повинно бути академічного плагіату, фальсифікації, фабрикації.</p> <p>Кваліфікаційна робота має бути розміщена в репозитарії університету.</p>
Документи, які отримує випускник	Здобувач вищої освіти отримує документ встановленого зразка про присудження ступеня бакалавра образотворчого мистецтва, декоративного мистецтва, реставрації.

4. Матриця відповідності програмних компетентностей компонентам освітньої програми

	OK1.1	OK1.2	OK1.3	OK1.4	OK1.5	OK1.6	OK1.7	OK2.1	OK2.2	OK2.3	OK2.4	OK2.5	OK2.6	OK2.7	OK2.8	OK2.9	OK2.10	OK2.11	OK2.12	OK2.13	OK2.14	OK2.15	OK2.16	OK2.17	OK2.18	OK2.19	OK2.20	OK2.21	OK2.22	OK2.23	OK2.24	OK2.25	OK2.26	OK2.27		
ЗК 1	+		+	+	+																						+						+	+		
ЗК 2	+			+	+								+	+	+														+					+	+	
ЗК 3	+	+	+		+	+		+	+	+	+	+	+	+	+	+	+	+	+	+	+	+	+	+	+	+	+	+	+	+	+	+	+	+	+	
ЗК 4							+						+	+	+											+								+	+	
ЗК 5	+		+	+	+								+	+	+				+	+				+		+						+		+	+	
ЗК 6		+	+	+		+	+	+	+	+	+	+				+	+	+	+	+	+	+	+	+	+	+	+	+	+	+	+	+	+	+	+	
ЗК 7		+	+	+		+	+																									+	+	+	+	+
ЗК 8	+		+		+	+							+	+	+				+	+				+		+		+	+					+	+	
ЗК 9											+	+				+	+	+	+	+			+		+	+	+	+	+		+	+	+	+	+	
ЗК 10		+	+	+		+	+																									+	+	+	+	+
ЗК 11		+	+	+		+	+	+	+	+	+	+				+	+	+	+	+	+	+	+	+	+	+	+			+	+	+	+	+	+	
ЗК 12			+		+								+	+	+											+								+		
ЗК 13			+				+						+		+											+										
ЗК 14	+	+	+	+	+	+	+	+	+	+	+	+	+	+	+	+	+	+	+	+	+	+	+	+	+	+	+	+	+	+	+	+	+	+	+	+
ФК 1								+	+	+	+	+				+	+	+	+	+	+	+	+	+	+	+	+			+	+			+	+	
ФК 2													+	+	+											+										+
ФК 3			+								+	+					+		+	+						+		+	+	+						+
ФК 4								+	+	+	+	+				+	+	+	+	+	+	+		+	+	+	+									
ФК 5																				+				+		+	+				+	+			+	+
ФК 6								+	+	+	+	+				+	+	+	+	+	+	+	+	+	+	+	+			+	+			+	+	+
ФК 7						+		+	+	+	+	+				+	+	+	+	+	+	+	+	+	+	+	+							+	+	+
ФК 8	+												+	+											+										+	
ФК 9			+					+	+	+	+	+	+	+	+	+	+	+	+	+	+	+	+	+	+	+	+	+	+		+	+	+	+	+	+
ФК 10				+				+	+	+	+	+				+	+	+	+	+	+	+	+	+	+	+	+		+					+	+	+
ФК 11													+	+	+											+										
ФК 12		+					+	+	+	+	+	+				+	+	+					+		+	+	+					+		+	+	+
ФК 13		+																											+					+		
ФК 14								+	+	+						+	+	+	+	+	+		+										+	+	+	+
ФК 15																			+	+				+		+	+					+	+		+	+

5. Матриця забезпечення програмних результатів навчання відповідними компонентами освітньої програми

	ОК1.1	ОК1.2	ОК1.3	ОК1.4	ОК1.5	ОК1.6	ОК1.7	ОК2.1	ОК2.2	ОК2.3	ОК2.4	ОК2.5	ОК2.6	ОК2.7	ОК2.8	ОК2.9	ОК2.10	ОК2.11	ОК2.12	ОК2.13	ОК2.14	ОК2.15	ОК2.16	ОК2.17	ОК2.18	ОК2.19	ОК2.20	ОК2.21	ОК2.22	ОК2.23	ОК2.24	ОК2.25	ОК2.26	ОК2.27		
ПРН 1								+	+	+	+	+				+	+	+	+	+	+	+	+	+	+				+	+		+	+			
ПРН 2								+	+	+	+	+				+	+	+	+	+	+	+	+	+	+	+	+	+	+	+	+	+	+	+		
ПРН 3		+					+																				+					+	+	+		
ПРН4																										+								+		
ПРН 5	+		+		+	+	+						+	+	+							+			+		+	+					+	+		
ПРН 6								+	+	+	+	+				+	+	+	+	+	+	+	+	+	+	+				+	+		+	+		
ПРН 7								+	+	+	+	+				+	+	+	+	+	+	+	+	+	+	+				+	+		+	+		
ПРН 8								+	+	+	+	+	+	+	+	+	+	+	+	+			+	+	+	+				+	+		+	+		
ПРН 9	+	+	+				+						+	+	+																					
ПРН 10		+					+						+	+	+										+									+		
ПРН11													+	+	+																		+	+		
ПРН 12	+	+	+	+	+	+	+	+	+	+	+	+	+	+	+	+	+	+	+	+	+	+	+	+	+	+	+	+	+	+	+	+	+	+	+	
ПРН 13			+	+				+	+	+	+	+				+	+	+	+	+	+	+	+	+	+	+	+	+	+	+	+	+	+	+	+	
ПРН 14	+	+	+	+	+	+	+	+	+	+	+	+	+	+	+	+	+	+	+	+	+	+	+	+	+	+	+	+	+	+	+	+	+	+	+	+
ПРН 15		+	+				+						+	+	+				+				+		+											
ПРН 16		+						+	+	+	+	+	+	+	+	+	+	+	+	+	+	+	+	+	+	+	+	+	+	+	+	+	+	+	+	+
ПРН 17	+													+	+										+										+	
ПРН 18	+		+										+	+	+										+									+	+	
ПРН 19						+																													+	
ПРН 20						+							+	+	+	+		+		+	+	+		+	+	+		+	+			+	+	+	+	