

**ПРИДНІПРОВСЬКА ДЕРЖАВНА АКАДЕМІЯ БУДІВНИЦТВА ТА  
АРХІТЕКТУРИ**

ЗАТВЕРДЖЕНО

Вченою радою Придніпровської державної  
академії будівництва та архітектури  
протокол № 9 від «26» березня 2024 року



Голова комісії з реорганізації ПДАБА,  
Директор з наукової роботи

 Владислав ДАНИШЕВСЬКИЙ

**ОСВІТНЬО-ПРОФЕСІЙНА ПРОГРАМА  
«МІСЬКЕ БУДІВНИЦТВО ТА  
ГОСПОДАРСТВО»  
СВО ПДАБА – 192 МП – МБГ**

<b>ГАЛУЗЬ ЗНАНЬ</b>	<b>19 «АРХІТЕКТУРА ТА БУДІВНИЦТВО»</b>
<b>СПЕЦІАЛЬНІСТЬ</b>	<b>192 «БУДІВНИЦТВО ТА ЦИВІЛЬНА ІНЖЕНЕРІЯ»</b>
<b>РІВЕНЬ ВИЩОЇ ОСВІТИ</b>	<b>ДРУГИЙ (МАГІСТЕРСЬКИЙ) РІВЕНЬ</b>

Дніпро – 2024

## ПЕРЕДМОВА

Освітньо-професійну програму Міське будівництво та господарство спеціальності 192 Будівництво та цивільна інженерія для другого (магістерського) рівня вищої освіти розроблено робочою групою кафедри архітектури Придніпровської державної академії будівництва та архітектури у складі:

### РОЗРОБНИКИ:

Кандидат технічних наук, професор,  
професор кафедри архітектури ПДАБА,  
гарант освітньо-професійної програми

Кандидат технічних наук, доцент,  
завідувач кафедри архітектури ПДАБА

Кандидат технічних наук, доцент, доцент  
кафедри архітектури ПДАБА

Кандидат технічних наук, доцент, доцент  
кафедри автомобільних доріг, геодезії та  
землеустрою ПДАБА

Кандидат технічних наук, доцент, доцент  
кафедри екології та ОНС ПДАБА

Заступник директора департаменту по  
роботі з активами Дніпровської Міської  
ради - начальник головного архітектурно-  
планувального управління департаменту  
по роботі з активами Дніпровської міської  
ради, головний архітектор міста  
Генеральний директор ТОВ «Рівер Таун  
девелопмент», магістр за спеціальністю  
192 «Будівництво та цивільна інженерія»,  
освітня програма «Міське будівництво та  
господарство»,

 Петро САНЬКОВ

 Юрій ЗАХАРОВ

 Борис МАКОВЕЦЬКИЙ

 Юлія БАЛАШОВА

 Наталія ТКАЧ

 Дмитро ВОЛИК

 Ілля ШИНКАРЕНКО

### ОБГОВОРЕНО ТА СХВАЛЕНО

на засіданні кафедри архітектури  
« 24 » січня 2024 р., протокол № 8-24

на засіданні навчально-методичної ради архітектурного факультету  
« 22 » лютого 2024 р., протокол № 1

### УВЕДЕНО В ДІЮ

з « 01 » вересня 2024 р. наказом від « 27 » березня 2024 р. № 17

## ОСНОВНІ ТЕРМІНИ ТА ЇХ ВИЗНАЧЕННЯ (ТЕЗАУРУС)

**Вища освіта** – сукупність систематизованих знань, умінь і практичних навичок, способів мислення, професійних, світоглядних і громадянських якостей, морально-етичних цінностей, інших компетентностей, здобутих у закладі вищої освіти (науковій установі) у відповідній галузі знань за певною кваліфікацією на рівнях вищої освіти, що за складністю є вищими, ніж рівень повної загальної середньої освіти.

**Якість вищої освіти** – відповідність умов провадження освітньої діяльності та результатів навчання вимогам законодавства та стандартам вищої освіти, професійним та/або міжнародним стандартам (за наявності), а також потребам заінтересованих сторін і суспільства, що забезпечується шляхом здійснення процедур внутрішнього та зовнішнього забезпечення якості.

**Стандарт вищої освіти** – це сукупність вимог до освітніх програм вищої освіти, які є спільними для всіх освітніх програм у межах певного рівня вищої освіти та спеціальності.

**Галузь знань** – гармонізована з Міжнародною стандартною класифікацією освіти широка предметна область освіти і науки, що включає групу споріднених спеціальностей.

**Спеціальність** – гармонізована з Міжнародною стандартною класифікацією освіти предметна область освіти і науки, яка об'єднує споріднені освітні програми, що передбачають спільні вимоги до компетентностей і результатів навчання випускників.

**Кваліфікація** – офіційний результат оцінювання і визнання, який отримано, коли уповноважена установа встановила, що особа досягла компетентностей (результатів навчання) відповідно до стандартів вищої освіти, що засвідчується відповідним документом про вищу освіту.

**Європейська кредитна трансферно-накопичувальна система (ЄКТС)** – система трансферу і накопичення кредитів, що використовується в Європейському просторі вищої освіти з метою надання, визнання, підтвердження кваліфікацій та освітніх компонентів і сприяє академічній мобільності здобувачів вищої освіти. Система ґрунтується на визначенні навчального навантаження здобувача вищої освіти, необхідного для досягнення визначених результатів навчання, та обліковується у кредитах ЄКТС.

**Кредит Європейської кредитної трансферно-накопичувальної системи (далі – кредит ЄКТС)** – одиниця вимірювання обсягу навчального навантаження здобувача вищої освіти, необхідного для досягнення визначених (очікуваних) результатів навчання. Обсяг одного кредиту ЄКТС становить 30 годин. Навантаження одного навчального року за денною формою навчання становить, як правило, 60 кредитів ЄКТС.

**Освітня (освітньо-професійна, освітньо-наукова чи освітньо-творча) програма** – єдиний комплекс освітніх компонентів (навчальних дисциплін, індивідуальних завдань, практик, контрольних заходів тощо), спрямованих на досягнення передбачених такою програмою результатів навчання, що дає право

на отримання визначеної освітньої або освітньої та професійної (професійних) кваліфікації (кваліфікацій). Освітня програма може визначати єдину в її межах спеціалізацію або не передбачати спеціалізації.

**Компетентність** – здатність особи успішно соціалізуватися, навчатися, провадити професійну діяльність, яка виникає на основі динамічної комбінації знань, умінь, навичок, способів мислення, поглядів, цінностей, інших особистих якостей.

**Інтегральна компетентність** – узагальнений опис кваліфікаційного рівня, який виражає основні компетентнісні характеристики рівня щодо навчання та/або професійної діяльності.

**Загальні компетентності** – універсальні компетентності, що не залежать від предметної області, але важливі для успішної подальшої професійної та соціальної діяльності здобувача в різних галузях та для його особистісного розвитку.

**Спеціальні (фахові, предметні) компетентності** – компетентності, що залежать від предметної області, та є важливими для успішної професійної діяльності за певною спеціальністю.

**Результати навчання** – знання, уміння, навички, способи мислення, погляди, цінності, інші особисті якості, які можна ідентифікувати, спланувати, оцінити і виміряти та які особа здатна продемонструвати після завершення освітньої програми (програмні результати навчання) або окремих освітніх компонентів

**Атестація** – це встановлення відповідності результатів навчання (наукової роботи) здобувачів вищої освіти вимогам освітньої (наукової) програми та/або вимогам програми єдиного державного кваліфікаційного іспиту.

**Кваліфікаційна робота** – це вид підсумкової атестації, що може передбачатись на завершальному етапі здобуття певного рівня вищої освіти для встановлення відповідності набутих здобувачами результатів навчання (компетентностей) вимогам стандартів вищої освіти. Форми кваліфікаційної роботи включають (не обмежуючись зазначеним): дипломну роботу, дисертаційне дослідження, публічну демонстрацію (захист), сукупність наукових статей, комбінацію різних форм вищезазначеного тощо.

## ВСТУП

Освітньо-професійна програма використовується під час:

- акредитації освітньо-професійної програми;
- складання навчальних планів та робочих навчальних планів;
- формування робочих програм навчальних дисциплін, практик, силабусів, індивідуальних завдань;
- формування силабусів навчальних дисциплін;
- формування індивідуальних навчальних планів здобувачів вищої освіти;
- розроблення засобів діагностики якості вищої освіти;
- атестації здобувачів вищої освіти;
- визначення змісту навчання в системі перепідготовки та підвищення кваліфікації;
- професійної орієнтації здобувачів фаху;
- зовнішнього контролю якості підготовки фахівців.

Користувачі освітньо-професійної програми:

- здобувачі вищої освіти, які навчаються в академії;
- науково-педагогічні працівники, які здійснюють підготовку фахівців за спеціальністю 192 «Будівництво та цивільна інженерія»;
- екзаменаційна комісія за спеціальністю 192 «Будівництво та цивільна інженерія»;
- приймальна комісія академії.

Освітньо-професійна програма поширюється на кафедри академії, які беруть участь у підготовці фахівців ступеня магістра за спеціальністю 192 «Будівництво та цивільна інженерія».

Позначення, що використовуються в освітньо-професійній програмі:

НРК – Національна рамка кваліфікацій;

ІК – інтегральна компетентність;

ЗК – загальні компетентності;

ПК – предметні (фахові, спеціальні) компетентності;

РН – результати навчання;

ЗН – нормативні дисципліни циклу загальної підготовки;

ЗВ – варіативні дисципліни циклу загальної підготовки;

ПН – нормативні дисципліни циклу професійної підготовки;

ПВ – варіативні дисципліни циклу професійної підготовки.

## І. Загальна інформація

<b>Повна назва закладу вищої освіти та структурного підрозділу</b>	Придніпровська державна академія будівництва та архітектури Кафедра архітектури
<b>Офіційна назва освітньої програми</b>	Міське будівництво та господарство
<b>Рівень вищої освіти</b>	Другий (магістерський) рівень
<b>Ступінь вищої освіти</b>	Магістр
<b>Галузь знань</b>	19 «Архітектура та будівництво»
<b>Спеціальність</b>	192 «Будівництво та цивільна інженерія»
<b>Наявність акредитації</b>	Запланована на 2025-2026 навчальний рік
<b>Обмеження щодо форм навчання</b>	Без обмежень
<b>Освітня кваліфікація</b>	Магістр з будівництва та цивільної інженерії
<b>Кваліфікація в дипломі</b>	Ступінь вищої освіти – магістр. Спеціальність 192 «Будівництво та цивільна інженерія». Освітньо-професійна програма – «Міське будівництво та господарство»
<b>Професійна кваліфікація</b>	Не присвоюється
<b>Тип диплому</b>	Одиничний
<b>Термін навчання</b>	1 рік 4 місяці
<b>Обсяг кредитів ЄКТС</b>	90 кредитів ЄКТС
<b>Цикл/рівень</b>	QF for ENEA – другий цикл, EQF for LLL – 7 рівень; НРК України – 7 рівень
<b>Мова викладання</b>	Українська мова
<b>Академічні права випускників</b>	Навчання впродовж життя для розвитку і самовдосконалення в науковій та професійній сферах діяльності, а також в інших споріднених галузях наукових знань: - навчання на 7-ому кваліфікаційному рівні Національної рамки кваліфікацій на споріднених спеціальностях; - освітні програми, дослідницькі гранти та стипендії, що містять додаткові наукові та освітні компоненти. Можливість продовження освіти й отримання

	третього (освітньо-наукового) рівня вищої освіти (QF for ENEA – третій цикл, EQF for LLL – 8 рівень; НРК України – 8 рівень) за спеціальністю 192 «Будівництво та цивільна інженерія».
<b>Додаткові вимоги до правил прийому</b>	Для здобуття ступеня «магістр» можуть вступати особи, які здобули ступінь бакалавра, магістра (освітньо-кваліфікаційний рівень «спеціаліст»). Конкурсний відбір осіб, які вступають на основі ступеня бакалавра за спеціальністю 192 «Будівництво та цивільна інженерія», враховує результати сертифіката Українського центру оцінювання якості освіти з іноземної мови та фахового вступного випробування. Для осіб, які вступають на основі ступеня вищої освіти бакалавра та/або магістра (освітньо-кваліфікаційного рівня «спеціаліст»), здобутого за іншою спеціальністю, додатково передбачається проведення співбесіди.

### **Мета та цілі освітньо-професійної програми**

**Мета освітньої програми** – забезпечення підготовки кваліфікованих, конкурентоспроможних, як на національному, так і на міжнародному ринках праці, фахівців у сфері міського господарства, здатних самостійно вирішувати складні спеціалізовані завдання дослідницького і інноваційного характеру та практичні проблеми у професійній діяльності з урахуванням особливостей функціонування будівельної галузі в умовах невизначеності.

**Цілі освітньої програми** – інтеграція навчання, інноваційної та виробничої діяльності; надання ґрунтовних знань та компетентностей щодо організації та управління міським господарством; компетентностей, що дозволять самостійно вирішувати складні задачі та проблеми з утримання міських територій, експлуатації будівель і споруд із урахуванням їх технічного стану та умов стисненості, з дотриманням вимог щодо захисту від несприятливого впливу техногенних чинників; відповідність змісту навчання потребам ринку праці і перспективам розвитку житлово-комунального господарства; забезпечення самореалізації особистості, незалежного та об'єктивного оцінювання результатів навчання; затвердження загальнолюдських духовних цінностей; забезпечення високої якості освітнього процесу відповідно до стандартів вищої освіти та потреб суспільства; здійснення освітнього процесу на принципах прозорості та академічної доброчесності.

## **II. Характеристика освітньо-професійної програми**

<b>Опис предметної області</b>	<b>Об'єкти вивчення та діяльності:</b> процеси управління міським господарством і всіма її інфраструктурними складовими, утримання міських територій, експлуатації будівель і споруд із урахуванням їх технічного стану та умов
--------------------------------	---

	<p>стисненості, з дотриманням вимог щодо захисту від несприятливого впливу техногенних чинників.</p> <p><b>Мета навчання:</b> формування у здобувачів вищої освіти комплексу знань, умінь та навичок, необхідних для вирішення складних інженерно-технічних задач і проблем у сфері міського господарства та будівництва.</p> <p><b>Теоретичний зміст предметної області:</b> поняття, концепції, принципи, способи та методи управління міським і комунальним господарством та облаштування, утримання і благоустрій міських територій.</p> <p><b>Методи, методики та технології:</b> діалектичний метод пізнання суспільних явищ; порівняльний, системний, структурний, функціональний підходи; загальнонаукові та спеціальні методи аналізу, синтезу, методи теорії ймовірностей і математичної статистики, методи проєктного управління, чисельне моделювання, метод експериментальних досліджень, імітаційне моделювання, методи експертного оцінювання.</p> <p><b>Інструменти та обладнання:</b> прогресивні інформаційно-комунікаційні та освітні технології в галузі міського і комунального господарства, управління діяльністю комунальних підприємств, керуючих компаній та будівельних організацій.</p>
<p><b>Фокус освітньої програми</b></p>	<p>Підготовка в галузі 19 «Архітектура та будівництво» за спеціальністю 192 «Будівництво та цивільна інженерія» з можливістю набуття необхідних навиків для вирішення складних інженерно-технічних та дослідницьких задач, під час професійної діяльності в галузі міського і комунального господарства, зокрема щодо планування та реконструкції забудови, інженерної підготовки і благоустрою територій, управління комунальним господарством, утримання міських територій і забудови.</p> <p>Ключові слова: планування, проектування, міське господарство, реконструкція, благоустрій, інженерна підготовка, транспортні мережі, експлуатація будівель і споруд та інженерних систем.</p>
<p><b>Працевлаштування випускників</b></p>	<p>Наукова, викладацька, адміністративна та управлінська діяльність в закладах освіти, закладах державних, територіально-адміністративних систем та будівельному секторі.</p> <p>Посади згідно з Національним класифікатором професій ДК 003:2010:</p> <ul style="list-style-type: none"> <li>1210.1 – Керівники підприємств, установ та організацій</li> <li>1223 Керівники виробничих підрозділів у будівництві</li> <li>1223.1 Головні фахівці - керівники виробничих підрозділів у будівництві</li> </ul>



Головний будівельник  
 Головний інженер  
 Директор з капітального будівництва  
 1223.2 Начальники (інші керівники) та майстри діляниць (підрозділів) у будівництві  
 1237 Керівники науково-дослідних підрозділів та підрозділів з науково-технічної підготовки виробництва та інші керівники;  
 1238 Керівники проектів та програм;  
 1313 Керівники малих підприємств без апарату управління в будівництві  
 Директор (керівник) малого будівельного підприємства  
 144 Менеджери (управителі) у будівництві, на транспорті,  
 1474 – Менеджери (управителі) у сфері досліджень та розробок  
 1476 – Менеджери (управителі) з архітектури та будівництва, технічного контролю, аналізу та реклами  
 1491 – Менеджери (управителі) у житлово-комунальному господарстві  
 2141 Професіонали в галузі архітектури та планування міст;  
 2142 – Професіонали в галузі цивільного будівництва  
 2142.1 – Науковий співробітник (цивільне будівництво)  
 Молодший науковий співробітник (цивільне будівництво)  
 Науковий співробітник (цивільне будівництво)  
 2142.2 Інженери в галузі будівництва  
 Інженер з проектно-кошторисної роботи  
 Інженер з нагляду за будівництвом  
 Інженер-будівельник  
 Інженер-проектувальник  
 Інженер з технічного нагляду  
 Експерт будівельний  
 Інженер-будівельник з реставрації пам'яток архітектури та містобудування  
 2310.2 – Інші викладачі університетів та вищих навчальних закладів  
 Асистент  
 Викладач вищого навчального закладу  
 А також менеджери (управителі) у житлово-комунальному господарстві.  
 2447 – Професіонали у сфері управління проектами та програмами  
 Research manager  
 Професії та професійні назви робіт згідно International Standard Classification of Occupations 2008 (ISCO-08):

	<p>1223 – Research and development managers  Product development manager  Research manager  1323 – Construction managers  Construction project manager  Project builder  2142 – Civil engineers  Civil engineer  Geotechnical engineer  Structural engineer  2310 – University and higher education teachers  24 – Business and Administration Professionals</p>
<b>Особливості програми</b>	<p>Поглиблена підготовка фахівців на основі сучасних здобутків у сфері міського та комунального господарства, інтеграція навчання, інноваційної та виробничої діяльності. Набуття випускниками програми компетентностей, що є основою для розвитку креативного мислення та навичок самостійного проведення досліджень з проблем в галузі будівництва та міського господарства і впровадження їх у практичну діяльність.</p>
<b>Викладання та навчання</b>	<p>Студентоцентроване навчання, що передбачає:</p> <ul style="list-style-type: none"> <li>- заохочення здобувачів вищої освіти до ролі автономних і відповідальних суб'єктів освітнього процесу;</li> <li>- створення освітнього середовища, орієнтованого на задоволення потреб та інтересів здобувачів вищої освіти, зокрема надання можливостей для формування індивідуальної освітньої траєкторії;</li> <li>- побудову освітнього процесу на засадах взаємної поваги і партнерства між учасниками освітнього процесу.</li> </ul>
<b>Академічна мобільність</b>	

<b>Міжнародна та національна кредитна мобільність</b>	<p>Програми міжнародної академічної мобільності:</p> <ul style="list-style-type: none"> <li>- обмін по лінії міжакадемічної співпраці в рамках прямих двосторонніх угод між ПДАБА та ЗВО інших країн, що передбачає проходження практики або навчання за кордоном;</li> <li>- обмін по лінії участі ПДАБА у міжнародних проєктах академічної мобільності на навчання та проведення досліджень в університетах США.</li> </ul> <p>Для успішної реалізації договорів про співробітництво з зарубіжними університетами використовуються гранти міжнародних програм: грант «Вишеградської четвірки», стипендіальна програма ім. Фулбрайта, фонду Александра фон Гумбольдта, Німецької служби академічних обмінів (DAAD), уряду Франції, асоціації «Альянс Франсез», Всесвітньої агенції франкофонних університетів (AUF), програм Леонардо да Вінчі, Леонарда Ейлера, 7-ої рамочної програми (FP-7), ТЕМПУС, Еразмус-Мундус, Еразмус+, Горизонт 2020 та інші.</p>
<b>Навчання іноземних здобувачів вищої освіти</b>	<p>Підготовка іноземних громадян та осіб без громадянства здійснюється відповідно до укладених договорів у встановленому законодавством порядку.</p>

### III. Перелік компетентностей випускника

<b>Інтегральна компетентність</b>	<p>ІК. Здатність вирішувати складні спеціалізовані задачі і практичні проблеми у професійній діяльності в галузі будівництва та цивільної інженерії, з поглибленим вивчення проблем, пов'язаних із організацією та управлінням міським господарством, впровадженням енергозберігаючих технологій при експлуатації будівель і споруд, що передбачає проведення досліджень та здійснення інновацій і характеризується невизначеністю умов і вимог.</p>
<b>Загальні компетентності</b>	<p>ЗК1. Здатність приймати обґрунтовані рішення.  ЗК2. Здатність генерувати нові ідеї (креативність).  ЗК3. Здатність оцінювати та забезпечувати якість виконуваних робіт.  ЗК4. Здатність до адаптації та дії в новій ситуації.  ЗК5. Здатність до письмової та усної комунікації українською та іноземними мовами, навички міжособистісної взаємодії.  ЗК6. Здатність до пошуку, оброблення та аналізу інформації з різних джерел.  ЗК7. Здатність розробляти проєкти та управляти ними.  ЗК8. Здатність проводити дослідження на відповідному рівні.</p>

<p><b>Спеціальні (фахові, предметні) компетентності</b></p>	<p>СК1. Здатність логічно і послідовно відтворювати та застосовувати знання новітніх теорій, методів і практичних прийомів у галузі архітектури та будівництва, міського та комунального господарства, з дотриманням чинних нормативно-правових документів у галузі архітектури і будівництва, т. ч. завдань з ліквідації наслідків бойових дій та відновлення об'єктів будівництва. та інтерпретувати результати досліджень і практики їх застосування.</p> <p>СК2. Здатність розробляти та реалізовувати проекти відбудови, захисних споруд цивільного захисту населення, ліквідації наслідків бойових дій та відновлення в галузі будівництва та цивільної інженерії.</p> <p>СК3. Здатність забезпечувати безпеку виконання робіт та охорону праці при управлінні складними процесами в галузі будівництва та цивільної інженерії.</p> <p>СК04. Здатність проводити обстеження, випробування, діагностику та розрахунки для об'єктів міського господарства, в т.ч. захисних споруд цивільного захисту населення, а також будівель і споруд пошкоджених внаслідок бойових дій.</p> <p>СК5. Здатність використовувати прикладні комп'ютерні програми при вирішенні складних інженерних задач у галузі будівництва та цивільної інженерії, зокрема щодо організації і управління міським господарством.</p> <p>СК6. Здатність аргументувати вибір методів вирішення спеціалізованих задач, критично оцінювати отримані результати і захищати прийняті рішення.</p> <p>СК7. Здатність інтегрувати знання з інших галузей для розв'язання складних задач у широких або мультидисциплінарних контекстах.</p> <p>СК8. Здатність застосовувати інструменти щодо надання послуг із проектування, реконструкції, будівництва та експлуатації міських територій, будівель, споруд і інженерних мереж, організація благоустрою та інженерної підготовки міст.</p>
---	--

#### IV. Зміст підготовки здобувачів вищої освіти, сформульований у термінах результатів навчання

Кінцеві, підсумкові та інтегративні результати навчання, що визначають нормативний зміст підготовки і корелюються з визначеним вище переліком загальних і спеціальних компетентностей, подано нижче.

Результати навчання	Опис результату навчання
РН	<p>РН1. Знати і вміти застосовувати у практичній діяльності сучасні принципи, теорії, методи та практичні прийоми планування і розвитку територій, організації будівельної діяльності, реконструкції та експлуатації міських територій, будівель, споруд і інженерних комунікацій.</p> <p>РН2. Здійснювати експертизу проєктно-кошторисної документації об'єктів будівництва та цивільної інженерії, оцінюючи відповідність документації завданням на проєктування, технічним умовам та іншим чинним нормативно-правовим документам у сфері архітектури та будівництва.</p> <p>РН3. Розробляти та обґрунтовувати рішення щодо організації та управління міським господарством, утримання міських територій, експлуатації будівель і споруд із урахуванням їх технічного стану та умов стисненості, з дотриманням вимог щодо якості, вартості, термінів виконання, захисту від несприятливого впливу техногенних чинників.</p> <p>РН4. Застосовувати інструменти щодо надання послуг із проєктування, спорудження, реконструкції, утримання міських територій, експлуатації будівель і споруд, оцінювання технічного стану будівель, споруд та інженерних комунікацій житлово-комунального господарства.</p> <p>РН5. Використовувати методи і технології містобудування в умовах нового будівництва або реконструкції відновлення пошкоджених внаслідок бойових дій всіх інфраструктурних складових міських територій, або міської забудови.</p> <p>РН6. Вільно спілкуватися державною та іноземною мовами усно і письмово для обговорення професійних проблем і результатів діяльності у галузі архітектури та будівництва.</p> <p>РН7. Збирати необхідну інформацію, використовуючи науково-технічну літературу, бази даних та інші джерела, виконувати її аналіз та оцінювання, із застосуванням</p>

	<p>сучасних методів та спеціалізованого програмного забезпечення.</p> <p>РН8. Дотримуватись норм академічної доброчесності, знати основні правові норми щодо захисту інтелектуальної власності, комерціалізації результатів науково-дослідної, винахідницької та проєктної діяльності.</p> <p>РН9. Вирішувати проблеми будівництва та цивільної інженерії у нових або незнайомих середовищах за наявності неповної або обмеженої інформації з урахуванням аспектів соціальної та етичної відповідальності.</p> <p>РН10. Розробляти заходи з охорони праці і навколишнього середовища у галузі архітектури та будівництва.</p>
--	---

### V. Форми атестації здобувачів вищої освіти

<b>Форми атестації здобувачів вищої освіти</b>	Атестація здійснюється у формі публічного захисту кваліфікаційної роботи.
<b>Вимоги до кваліфікаційної роботи</b>	<p>Кваліфікаційна робота передбачає розв'язання комплексної проєктної задачі в сфері будівництва та цивільної інженерії для встановлення відповідності отриманих здобувачами вищої освіти результатів навчання вимогам стандартів вищої освіти та освітньої програми.</p> <p>Кваліфікаційна робота не повинна містити академічного плагіату, фабрикації, фальсифікації.</p> <p>Кваліфікаційна робота має бути оприлюднена у репозитарії ПДАБА.</p>
<b>Вимоги до публічного захисту</b>	<p>Захист кваліфікаційної роботи відбувається у вигляді доповіді здобувача вищої освіти за присутності членів екзаменаційної комісії.</p> <p>Після публічного захисту кваліфікаційної роботи на закритому засіданні Екзаменаційна комісія визначає рівень теоретичної та практичної підготовки здобувача вищої освіти, його готовність до самостійної професійної діяльності і приймає рішення щодо присвоєння відповідної кваліфікації.</p>

### VI. Система внутрішнього забезпечення якості вищої освіти

<b>Принципи та процедури забезпечення якості освіти</b>	Визначаються згідно зі Стандартом «Положення про систему внутрішнього забезпечення якості освіти в Придніпровській державній академії будівництва та архітектури».
---	--

	<p>Принципи:</p> <ul style="list-style-type: none"> <li>- відповідність європейським і національним стандартам якості вищої освіти;</li> <li>- автономія академії, яка в межах законодавства відповідає за забезпечення якості освітньої діяльності та якості вищої освіти;</li> <li>- системний підхід, який передбачає управління якістю на всіх рівнях освітнього процесу;</li> <li>- здійснення моніторингу якості освіти;</li> <li>- залучення здобувачів вищої освіти, роботодавців та інших заінтересованих сторін до процесу забезпечення якості;</li> <li>- відкритість інформації на всіх етапах забезпечення якості.</li> </ul> <p>Процедури:</p> <ul style="list-style-type: none"> <li>- удосконалення планування освітньої діяльності;</li> <li>- затвердження, моніторинг і періодичний перегляд освітніх програм;</li> <li>- підвищення якості підготовки контингенту здобувачів вищої освіти;</li> <li>- посилення кадрового потенціалу академії;</li> <li>- забезпечення наявності необхідних ресурсів для організації освітнього процесу та підтримки здобувачів вищої освіти;</li> <li>- розвиток інформаційних систем з метою підвищення ефективності управління освітнім процесом;</li> <li>- забезпечення публічності інформації про діяльність академії;</li> <li>- створення ефективної системи запобігання та виявлення академічного плагіату в наукових працях викладачів та здобувачів вищої освіти.</li> </ul>
<p><b>Моніторинг та періодичний перегляд програм</b></p>	<p>Періодичний моніторинг, перегляд і оновлення освітніх програм гарантують відповідний рівень надання освітніх послуг, а також створюють сприятливе й ефективне освітнє середовище для здобувачів вищої освіти. Це передбачає оцінювання: змісту програми, гарантуючи відповідність програми сучасним вимогам; потреб суспільства, що змінюються; навчального навантаження здобувачів вищої освіти, їх досягнень і результатів завершення освітньої програми; ефективності процедур оцінювання здобувачів вищої освіти; очікувань, потреб і задоволеності здобувачів вищої освіти змістом та процесом навчання; навчального середовища відповідності меті і змісту програми; якості освітніх послуг для здобувачів вищої освіти. Програми</p>

	<p>переглядають після завершення повного циклу підготовки та у разі потреби до початку нового навчального року відповідно до Стандарту «Про освітні програми зі спеціальностей у Придніпровській державній академії будівництва та архітектури».</p>
<p><b>Оцінювання здобувачів вищої освіти, науково-педагогічних працівників</b></p>	<p>Оцінювання результатів навчання здобувачів вищої освіти здійснюється під час проведення контрольних заходів. Контрольні заходи передбачають поточний і підсумковий контроль.</p> <p>Завданням поточного контролю є перевірка розуміння і засвоєння певного матеріалу, вироблених навичок проведення розрахункових робіт, умінь самостійно опрацьовувати тексти, публічно чи письмово представляти певний матеріал тощо. Формами поточного контролю є: виконання індивідуальних завдань; виконання тестових завдань; виконання контрольних робіт, які виконуються в аудиторії або під час самостійної роботи; написання і захист рефератів; захист лабораторних робіт.</p> <p>Для здійснення поточного контролю успішності здобувачів вищої освіти ректоратом щосеместрово проводяться ректорські контрольні роботи.</p> <p>Підсумковий контроль проводиться з метою оцінки результатів навчання на відповідному освітньому рівні або на окремих його завершальних етапах. Підсумковий контроль включає семестровий контроль та атестацію здобувачів.</p> <p>Семестровий контроль проводиться у формі семестрового екзамену або заліку з конкретної навчальної дисципліни в обсязі навчального матеріалу, визначеного навчальною програмою, і в терміни, встановлені навчальним планом.</p> <p>Для здійснення контролю залишкових знань щосеместрово проводяться РКР.</p> <p>Навчальні дисципліни, з яких заплановано проведення РКР, та терміни проведення контрольних заходів визначаються робочим навчальним планом.</p> <p>Оцінювання результатів навчання здобувачів вищої освіти Академії проводиться методами, що відповідають специфіці конкретної навчальної дисципліни.</p> <p>Контроль успішності здобувачів вищої освіти здійснюється за допомогою 100-бальної системи оцінювання з обов'язковим переведенням оцінок до національної шкали та шкали ECTS. Рейтинг успішності здобувачів вищої освіти оприлюднюється на сайті</p>



	<p>академії.</p> <p>Оцінювання діяльності науково-педагогічних працівників щорічно здійснюється та оприлюднюється відповідно до окремого положення, затвердженого Вченою радою академії.</p>
<p><b>Підвищення кваліфікації науково-педагогічних та наукових працівників</b></p>	<p>Система підвищення кваліфікації науково-педагогічних, педагогічних та наукових працівників Академії будується на принципах:</p> <ul style="list-style-type: none"> <li>- обов'язковості та періодичності проходження стажування і підвищення кваліфікації; прозорості процедур організації стажування та підвищення кваліфікації;</li> <li>- моніторингу відповідності змісту програм підвищення кваліфікації задачам професійного діяльності;</li> <li>- обов'язковості впровадження результатів підвищення кваліфікації в наукову та педагогічну діяльність;</li> <li>- оприлюднення результатів стажування та підвищення кваліфікації.</li> </ul> <p>Здійснюється згідно з Порядком, затвердженим Вченою радою академії.</p>
<p><b>Наявність необхідних ресурсів для організації освітнього процесу</b></p>	<p>Наявне кадрове, матеріально-технічне, навчально-методичне та інформаційне забезпечення зі спеціальності 192 «Будівництво та цивільна інженерія» відповідає вимогам діючих Ліцензійних умов провадження освітньої діяльності та забезпечує реалізацію державних вимог до фахівця з вищою освітою.</p>
<p><b>Наявність інформаційних систем для ефективного управління освітнім процесом</b></p>	<p>З метою управління освітнім процесом розроблено ефективну політику в сфері інформаційного менеджменту та відповідну інтегровану інформаційну систему управління освітнім процесом. Система передбачає автоматизацію основних функцій управління освітнім процесом, зокрема: забезпечення проведення вступної компанії, планування та організація освітнього процесу; доступ до навчальних ресурсів; обліку та аналізу успішності здобувачів вищої освіти; адміністрування основних та допоміжних процесів забезпечення освітньої діяльності; моніторинг дотримання стандартів якості. Для управління якістю освітньої діяльності в академії створена інформаційна система АСУ-ЗВО «СИГМА».</p>
<p><b>Публічність інформації про освітні програми, ступені вищої</b></p>	<p>Інформація про освітні програми, ступені вищої освіти та кваліфікації розміщена на сайті Придніпровської державної академії будівництва та архітектури <a href="http://rgasa.dp.ua">rgasa.dp.ua</a> у відкритому доступі.</p>

<b>освіти та кваліфікації</b>	
<b>Дотримання академічної доброчесності працівниками академії та здобувачами вищої освіти</b>	Дотримання академічної доброчесності працівниками та здобувачами вищої освіти здійснюється відповідно до Кодексу академічної доброчесності Придніпровської державної академії будівництва та архітектури, затвердженого Вченою радою академії. Система забезпечення дотримання академічної доброчесності учасниками освітнього процесу базується на таких принципах: дотримання загальноприйнятих принципів моралі; демонстрація поваги до Конституції і законів України і дотримання їхніх норм; повага до всіх учасників освітнього процесу незалежно від їхнього світогляду, соціального стану, релігійної та національної приналежності; дотримання норм законодавства про авторське право; посилення на джерела інформації у разі запозичень ідей, тверджень, відомостей; самостійне виконання індивідуальних завдань.
<b>Система запобігання та виявлення академічного плагіату</b>	Система роботи та організаційні заходи щодо запобігання, виявлення академічного плагіату та притягнення до відповідальності здійснюється відповідно до Положення про запобігання та виявлення академічного плагіату, затвердженого Вченою радою академії.

## **VII. Перелік компонентів освітньої програми та їх логічна послідовність**

### **7.1. Перелік компонентів**

Обов'язковими компонентами освітньо-професійної програми є нормативні навчальні дисципліни циклів загальної та професійної підготовки, практики та атестація, вибірковими – варіативні навчальні дисципліни.

<b>Шифр компоненти</b>	<b>Компоненти освітньої програми (навчальні дисципліни, практики, атестація)</b>	<b>Кількість кредитів</b>	<b>Форма підсумкового контролю</b>
<b>1. Дисципліни циклу загальної підготовки</b>			
<b>1.1 Нормативні навчальні дисципліни</b>			
ЗН.01	Ділове спілкування іноземною мовою	3	залік
ЗН.02	Методологія та організація наукових досліджень	3	залік

ЗН.03	Управління інноваційною діяльністю	3	екзамен
<b>Всього з нормативних дисциплін (кредитів)</b>		<b>9</b>	
<b>1.2 Варіативні навчальні дисципліни</b>			
ЗВ.1.01	Вибіркова дисципліна з каталогу ЗВО	4	залік
<b>Всього з варіативних дисциплін (кредитів)</b>		<b>4</b>	
<b>Всього з дисциплін загальної підготовки (кредитів)</b>		<b>13</b>	
<b>2. Дисципліни циклу професійної підготовки</b>			
<b>2.1 Нормативні навчальні дисципліни</b>			
ПН.01	Охорона праці в галузі	3	екзамен
ПН.02	Інноваційні технології виробництва будівельних матеріалів, виробів та конструкцій	4	екзамен
ПН.03	Цивільно-правова та нормативно-технічна база сучасного містобудування в Україні	3,5	екзамен
ПН.04	Міський транспортний вузол та міські транспортні системи	6	залік
ПН.05	Природно-кліматичні та санітарні фактори оцінки міської забудови	3	залік
<b>Всього з нормативних дисциплін (кредитів)</b>		<b>19,5</b>	
<b>2.2 Варіативні навчальні дисципліни</b>			
ПВ.1.01	Інженерна підготовка та інженерний благоустрій міських територій	3.5	залік
ПВ.1.02	Вертикальне планування та озеленення територій	3.5	залік
ПВ.2.01	Функціональне та територіальне зонування міської забудови	3	залік
ПВ.2.02	Стадійність містобудівного проектування	3	залік
ПВ.3.01	Кількісні методи оцінки якості міської території	3	екзамен
ПВ.3.02	Реконструкція, реновація та повоєнне відновлення міської забудови	3	екзамен
ПВ.4.01	Землеустрій і кадастр в будівництві та цивільній інженерії	3	екзамен
ПВ.4.02	Землевпорядне проектування	3	екзамен
ПВ.5.01	Ціноутворення та експертиза кошторисної документації ЖКГ	3	залік
ПВ.5.02	Контроль якості в енергоефективному будівництві та реновації будівель	3	залік
ПВ.6.01	Управління проектами в міському будівництві; техніко-економічні розрахунки	3	залік
ПВ.6.02	Девелопмент нерухомості	3	залік
<b>Всього з варіативних дисциплін (кредитів)</b>		<b>18,5</b>	
<b>Всього за циклом професійної підготовки (кредити)</b>		<b>38,0</b>	

<b>Нормативні навчальні дисципліни (кредити)</b>		<b>28,5</b>	
<b>Варіативні навчальні дисципліни (кредити)</b>		<b>22,5</b>	
<b>Кількість кредитів</b>		<b>51,0</b>	
<b>4. Виробнича практика</b>			
	Виробнича практика	6	залік
	Переддипломна практика	3	залік
<b>Загальний обсяг практичної підготовки</b>		<b>9,0</b>	
<b>5. Атестація</b>			
	Виконання та публічний захист кваліфікаційної роботи	<b>27,0</b>	Публічний захист
<b>ЗАГАЛЬНИЙ ОБСЯГ ОСВІТНЬОЇ ПРОГРАМИ</b>		<b>90,0</b>	

\*Освітня компонента обирається здобувачем вищої освіти у порядку, визначеному «Положенням про порядок вибору навчальних дисциплін студентами».

Здобувач вищої освіти має право обирати для вивчення навчальні дисципліни інших освітніх програм ступеня магістра спеціальності 192 «Будівництво та цивільна інженерія», за якими здійснюється підготовка в академії, замість запропонованих цією освітньою програмою варіативних навчальних дисциплін циклу професійної підготовки у порядку, визначеному «Положенням про порядок вибору навчальних дисциплін студентами».

## 7.2. Структурно-логічна схема вивчення компонентів освітньої програми

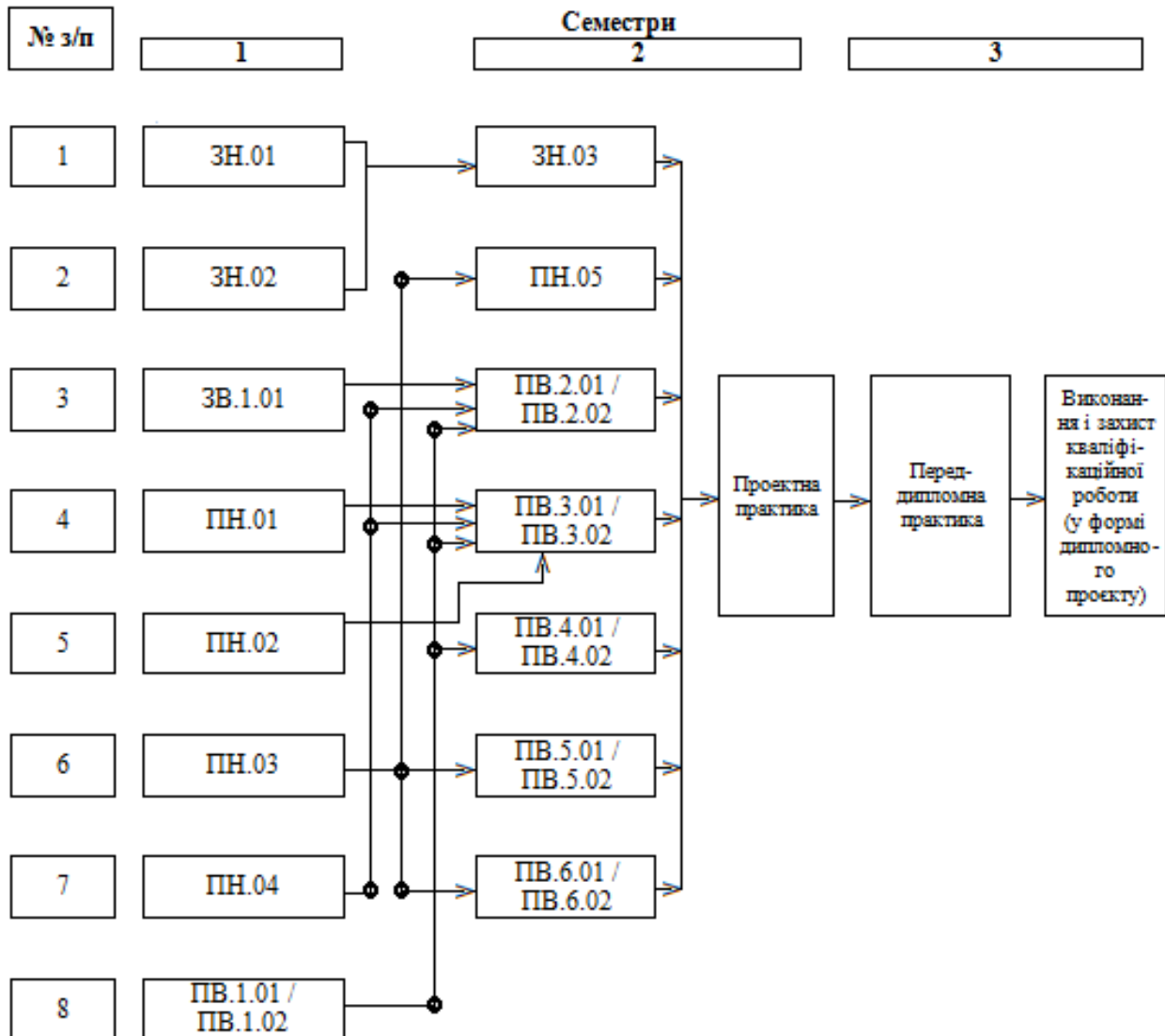

Таблиця 1 – Матриця відповідності визначених освітньою програмою компетентностей дескрипторам НРК

Класифікація компетентностей (результатів навчання) за НРК	Знання	Уміння/навички	Комунікація	Відповідальність та автономія
	<b>Зн1</b> Спеціалізовані концептуальні знання, що включають сучасні наукові здобутки у сфері професійної діяльності або галузі знань і є основою для оригінального мислення та проведення досліджень  <b>Зн2</b> Критичне осмислення проблем у галузі та на межі галузей знань	<b>Ум1</b> Спеціалізовані уміння/навички розв'язання проблем, необхідні для проведення досліджень та/або провадження інноваційної діяльності з метою розвитку нових знань та процедур  <b>Ум2</b> Здатність інтегрувати знання та розв'язувати складні задачі у широких або мультидисциплінарних контекстах  <b>Ум3</b> Здатність розв'язувати проблеми у нових або незнайомих середовищах за наявності неповної або обмеженої інформації з урахуванням аспектів соціальної та етичної відповідальності	<b>К1</b> Зрозуміле і недвозначне донесення власних знань, висновків та аргументації до фахівців і нефахівців, зокрема до осіб, які навчаються  <b>К2</b> Використання іноземних мов у професійній діяльності	<b>АВ1</b> Управління робочими або навчальними процесами, які є складними, непередбачуваними та потребують нових стратегічних підходів  <b>АВ2</b> Відповідальність за внесок до професійних знань і практики та/або оцінювання результатів діяльності команд та колективів  <b>АВ3</b> Здатність продовжувати навчання з високим ступенем автономії
<b>Загальні компетентності</b>				
ЗК1	Зн2	Ум2, Ум3	К1	АВ1
ЗК2	Зн2	Ум3	К1	АВ1, АВ3
ЗК3	Зн1	Ум1, Ум2, Ум3	К1	АВ1
ЗК4	Зн2	Ум2, Ум3	К1	АВ1, АВ2, АВ3
ЗК5	Зн1	Ум2	К2	АВ2, АВ3
ЗК6	Зн1, Зн2	Ум2	К2	АВ1, АВ3
ЗК7	Зн1	Ум1, Ум2, Ум3	К1	АВ1, АВ2
ЗК8	Зн1, Зн2	Ум2, Ум3	К1	АВ1, АВ2, АВ3
<b>Спеціальні (фахові) компетентності</b>				
СК1	Зн1, Зн2	Ум2, Ум3	К1	АВ1, АВ3
СК2	Зн1, Зн2	Ум1, Ум2, Ум3	К1	АВ1, АВ2
СК3	Зн1, Зн2	Ум2, Ум3	К1	АВ1
СК4	Зн1, Зн2	Ум2	К1	АВ1
СК5	Зн1	Ум1, Ум2	К1	АВ1
СК6	Зн2	Ум3	К1	АВ1
СК7	Зн1	Ум2	К1	АВ1, АВ2
СК8	Зн1	Ум1, Ум3	К1	АВ1, АВ2

Таблиця 2 – Матриця відповідності визначених освітньою програмою результатів навчання та компетентностей

Програмні результати навчання	Компетентності																
	Інтегральна	Загальні компетентності								Спеціальні (фахові) компетентності							
		ЗК1	ЗК2	ЗК3	ЗК4	ЗК5	ЗК6	ЗК7	ЗК8	СК1	СК2	СК3	СК4	СК5	СК6	СК7	СК8
РН1	+	+	+	+			+	+	+	+	+	+				+	+
РН2	+	+	+	+			+	+	+	+	+	+				+	+
РН3	+	+		+			+	+	+		+	+				+	+
РН4	+			+	+			+	+		+		+	+	+	+	+
РН5	+	+	+	+	+			+	+	+	+	+	+				
РН6	+		+				+		+	+							
РН7	+			+			+	+		+	+			+		+	
РН8	+		+				+		+	+						+	
РН9	+		+	+	+					+			+		+	+	
РН10	+			+			+	+		+		+	+				+

Таблиця 3 – Матриця відповідності компонентів освітньої програми програмним компетентностям та результатам навчання

Шифр компоненти	Компоненти освітньої програми	Компетентності			Результати навчання
		Інтегральна	Загальні	Спеціальні	
<b>1. Компоненти циклу загальної підготовки</b>					
<b>Нормативні навчальні дисципліни</b>					
ЗН.01	Наукова іноземна мова	ІК	ЗК5	СК7	РН6
ЗН.02	Методологія та організація наукових досліджень	ІК	ЗК2, ЗК3, ЗК5, ЗК6	СК5, СК7	РН5
ЗН.02	Управління інноваційною діяльністю	ІК	ЗК2, ЗК3, ЗК6	СК6	РН5
<b>Варіативні навчальні дисципліни</b>					
ЗВ.01	Вибіркова дисципліна ЗВО	ІК	ЗК6	СК7	РН8, РН9
<b>2. Компоненти циклу професійної підготовки</b>					
<b>Нормативні навчальні дисципліни</b>					
ПН.01	Охорона праці в галузі	ІК	ЗК1, ЗК4, ЗК6	СК3	РН10

ПН.02	Інноваційні технології виробництва будівельних матеріалів, конструкцій та виробів	ІК	ЗК1, ЗК8	СК1, СК6	РН1
ПН.03	Цивільно-правова та нормативно-технічна база сучасного містобудування в Україні	ІК	ЗК1, ЗК4, ЗК6	СК2, СК6	РН2
ПН.04	Міський транспортний вузол та міські транспортні системи	ІК	ЗК1, ЗК7, ЗК8	СК1, СК6	РН1, РН5
ПН.05	Природно-кліматичні та санітарні фактори оцінки міської забудови	ІК	ЗК2, ЗК3, ЗК5, ЗК6	СК7	РН1, РН5
<b>Варіативні навчальні дисципліни</b>					
ПВ.1.01	Інженерна підготовка та інженерний благоустрій міських територій	ІК	ЗК1, ЗК6	СК1, СК5	РН4
ПВ.1.02	Вертикальне планування та озеленення територій	ІК	ЗК1, ЗК6, ЗК8	СК1, СК2, СК6, СК7	РН3, РН4, РН5
ПВ.2.01	Функціональне та територіальне зонування міської забудови	ІК	ЗК6	СК1	РН1, РН2, РН7
ПВ.2.02	Стадійність містобудівного проектування	ІК	ЗК6	СК1	РН1, РН2, РН7
ПВ.3.01	Кількісні методи оцінки якості міської території	ІК	ЗК1	СК1, СК., СК7	РН1, РН5



ПВ.3.02	Реконструкція, реновація та повоєнне відновлення міської забудови	ІК	ЗК1	СК1, СК:, СК7	РН1, РН5
ПВ.4.01	Землеустрій і кадастр в будівництві та цивільній інженерії	ІК	ЗК1, ЗК6	СК1, СК5	РН4
ПВ.4.02	Землевпорядне проектування	ІК	ЗК1, ЗК6	СК1, СК5	РН4
ПВ.5.01	Ціноутворення та експертиза кошторисної документації ЖКГ	ІК	ЗК1, ЗК4	СК1, СК6, СК7	РН4, РН5, РН7, РН9
ПВ.5.02	Контроль якості в енергоефективному будівництві та реновації будівель	ІК	ЗК6	СК1	РН1, РН2, РН7
ПВ.6.01	Управління проєктами в міському будівництві; техніко-економічні розрахунки	ІК	ЗК1, ЗК6, ЗК8	СК1, СК2, СК6, СК7	РН3, РН4, РН5
ПВ.6.02	Девелопмент нерухомості	ІК	ЗК1, ЗК7	СК2, СК7	РН3
<b>Практична підготовка</b>					
	Проектна практика	ІК	ЗК4, ЗК5, ЗК6, ЗК8	СК1, СК5, СК6, СК7	РН1, РН6, РН7, РН9, РН10
	Переддипломна практика	ІК	ЗК1, ЗК4, ЗК5, ЗК6, ЗК7, ЗК8	СК1, СК2, СК3, СК5, СК6, СК7	РН1, РН3, РН6, РН7, РН8, РН9, РН10
<b>Атестація</b>					
	Виконання та публічний захист кваліфікаційної роботи (у формі дипломного проєкту)	ІК	ЗК1, ЗК2, ЗК3, ЗК4, ЗК5, ЗК6, ЗК7, ЗК8	СК1, СК2, СК3, СК4, СК5, СК6, СК7, СК8	РН1, РН2, РН3, РН4, РН5, РН6, РН7, РН8, РН9, РН10

### **VIII. Перелік нормативних документів, на яких базується освітня програма**

#### **Офіційні документи:**

1. Закон України «Про вищу освіту» - <http://zakon4.rada.gov.ua/laws/show/1556-18>.
2. Закон України «Про освіту» - <http://zakon5.rada.gov.ua/laws/show/2145-19>.

3. Національний класифікатор України: Класифікатор професій ДК 003:2010. – <https://zakon.rada.gov.ua/rada/show/va327609-10>
4. Національна рамка кваліфікацій, 2011 – <http://zakon4.rada.gov.ua/laws/show/1341-2011-п>.
5. Перелік галузей знань і спеціальностей, за якими здійснюється підготовка здобувачів вищої освіти 2015 – <http://zakon4.rada.gov.ua/laws/show/266-2015-п>.
6. Лист МОН України від 28.04.2017 № 1/9-239.
7. Стандарт ОП-03-20 «Про освітні програми зі спеціальностей у Придніпровській державній академії будівництва та архітектури, затвердженого Вченою радою академії 01.07.2021 р., протокол № 1. - <https://pgasa.dp.ua/wp-content/uploads/2021/07/OP-03-20-Pro-osvitni-programy-zi-spetsialnostej.pdf>

**Корисні посилання:**

1. TUNING (для ознайомлення зі спеціальними (фаховими) та загальними компетентностями та прикладами стандартів – <http://www.unideusto.org/tuningeu/>.
2. Національний освітній глосарій: вища освіта / 2-е вид., перероб. і доп. / авт.-уклад. : В. М. Захарченко, С. А. Калашнікова, В. І. Луговий, А. В. Ставицький, Ю. М. Рашкевич, Ж. В. Таланова / За ред. В.Г.Кременя.– К. : ТОВ «Видавничий дім «Плеяди», 2014.– 100 с. – <http://erasmusplus.org.ua/korysna-informatsiia/korysni-materialy/category/3-materialy-natsionalnoi-komandy-ekspertiv-shchodo-zaprovadzhennia-instrumentiv-bolonskoho-protseesu.html?download=83:hlosarii-terminiv-vyshchoi-osvity-2014-r-onovlene-vydannia-z-urakhuvanniam-polozhen-novoho-zakonu-ukrainy-pro-vyshchu-osvitu&start=80>
3. Рашкевич Ю.М. Болонський процес та нова парадигма вищої освіти – <http://erasmusplus.org.ua/korysna-informatsiia/korysni-materialy/category/3-materialy-natsionalnoi-komandy-ekspertiv-shchodo-zaprovadzhennia-instrumentiv-bolonskoho-protseesu.html?download=82:bolonskyi-protseesu-nova-paradyhma-vyshchoi-osvity-yu-rashkevych&start=80>
4. Розвиток системи забезпечення якості вищої освіти в Україні: інформаційно-аналітичний огляд – <http://erasmusplus.org.ua/korysna-informatsiia/korysni-materialy/category/3-materialy-natsionalnoi-komandy-ekspertiv-shchodo-zaprovadzhennia-instrumentiv-bolonskoho-protseesu.html?download=88:rozvytok-systemy-zabezpechennia-iakosti-vyshchoi-osvity-ukrainy&start=80>
5. Розроблення освітніх програм: методичні рекомендації / Авт.: В.М. Захарченко, В.І. Луговий, Ю.М. Рашкевич, Ж.В. Таланова / За ред. В.Г. Кременя. – К. : ДП «НВЦ «Пріоритети», 2014. – 120 с. – <http://erasmusplus.org.ua/korysna-informatsiia/korysni-materialy/category/3-materialy-natsionalnoi-komandy-ekspertiv-shchodo-zaprovadzhennia-instrumentiv-bolonskoho-protseesu.html?download=84:rozroblennia-osvitnikh-prohram-metodychni-rekomendatsii&start=80>
6. Стандарти і рекомендації щодо забезпечення якості в Європейському просторі вищої освіти (ESG) – [https://ihed.org.ua/wp-content/uploads/2018/10/04\\_2016\\_ESG\\_2015.pdf](https://ihed.org.ua/wp-content/uploads/2018/10/04_2016_ESG_2015.pdf)
7. International Standard Classification of Education ISCED 2011 – <http://uis.unesco.org/sites/default/files/documents/international-standard-classification-of-education-isced-2011-en.pdf>
8. International Standard Classification of Education: Fields of education and training 2013 (ISCED-F 2013) – Detailed field descriptions – <http://uis.unesco.org/sites/default/files/documents/international-standard-classification-of-education-fields-of-education-and-training-2013-detailed-field-descriptions-2015-en.pdf>
9. Manual to Accompany the International Standard Classification of Education 2011 - <http://uis.unesco.org/en/topic/international-standard-classification-education-isced>

**Розробники:**

Кандидат технічних наук, професор,  
професор кафедри архітектури ПДАБА,  
гарант освітньо-професійної програми

Кандидат технічних наук, доцент,  
завідувач кафедри архітектури ПДАБА

Кандидат технічних наук, доцент, доцент  
кафедри архітектури ПДАБА

Кандидат технічних наук, доцент, доцент  
кафедри автомобільних доріг, геодезії та  
землеустрою ПДАБА

Кандидат технічних наук, доцент, доцент  
кафедри екології та ОНС ПДАБА

Заступник директора департаменту по  
роботі з активами Дніпровської Міської  
ради - начальник головного архітектурно-  
планувального управління департаменту  
по роботі з активами Дніпровської міської  
ради, головний архітектор міста  
Генеральний директор ТОВ «Рівер Таун  
девелопмент», магістр за спеціальністю  
192 «Будівництво та цивільна інженерія»,  
освітня програма «Міське будівництво та  
господарство»,

Петро САНЬКОВ

Юрій ЗАХАРОВ

Борис МАКОВЕЦЬКИЙ

Юлія БАЛАШОВА

Наталія ТКАЧ

Дмитро ВОЛИК

Ілля ШИНКАРЕНКО